

Serienmässige und optionale Funktionen

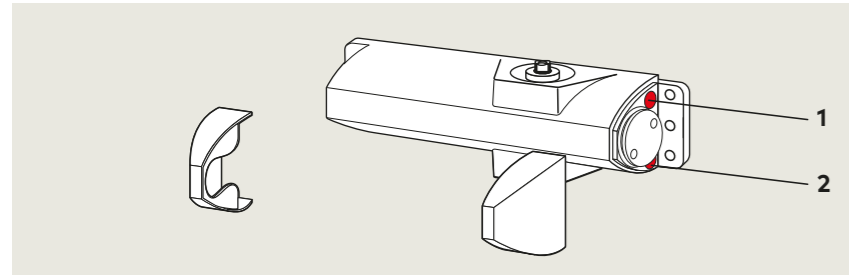

Die Schließgeschwindigkeit des TS 90 Impulse ist über Ventile in zwei voneinander unabhängigen Bereichen stufenlos einstellbar.

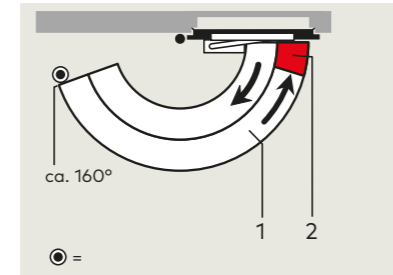

- 1 Stufenlos einstellbare Schließgeschwindigkeit im Bereich von 160° – 15°.
- 2 Stufenlos einstellbare Schließgeschwindigkeit im Bereich von 15° – 0°.

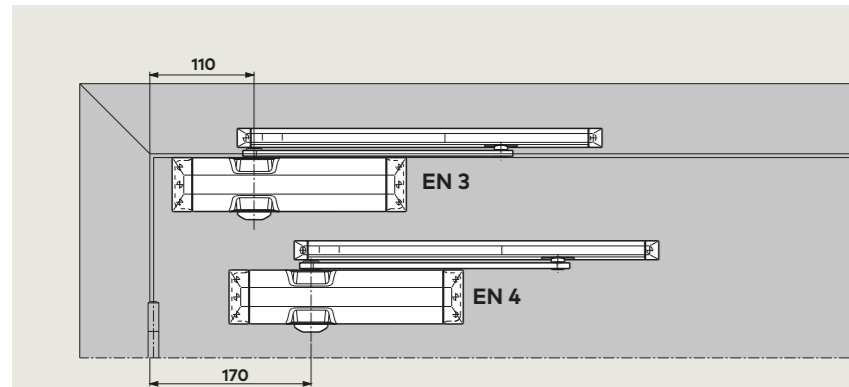

Türbreite	Einstellung auf Größe
≤ 950 mm	EN 3
≤ 1100 mm	EN 4

Die Größenanpassung des Schließers auf die jeweilige Türbreite erfolgt durch unterschiedliche Montage Maße.

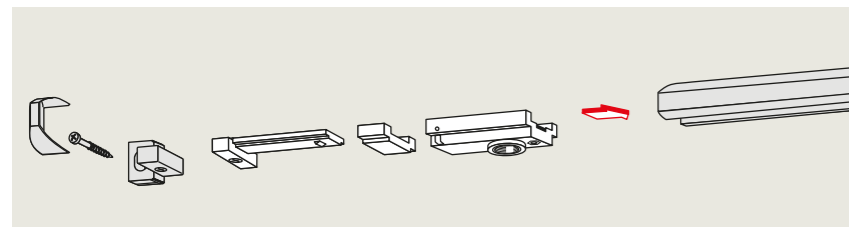

Die Rastfeststelleinheit ermöglicht ein exaktes Feststellen von Türen ohne Rückfederung bis zu einem Öffnungswinkel von ca. 145°. Die Rastfeststelleinheit ist

sowohl für DIN-L- als auch für DIN-R-Türen geeignet und ist zur Nachrüstung der Gleitschiene vorgesehen.

Nicht für Feuer- und Rauchschutztüren.

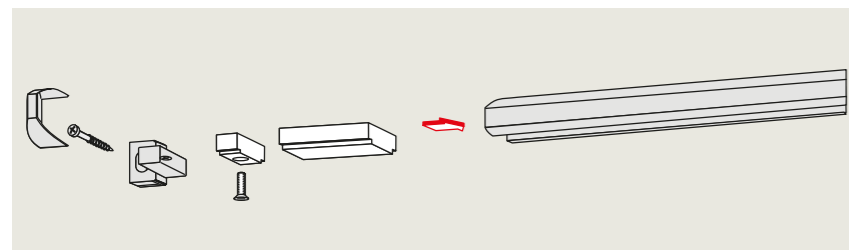
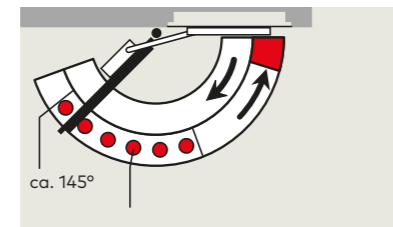

Öffnungsbegrenzung zum nachträglichen Einschub in die Gleit-schiene. Einstellbar zwischen 80° und max. 120°.

Durch den Einsatz der Öffnungsbegrenzung soll verhindert werden, dass eine normal geöffnete Tür gegen angrenzende Wände stößt.

Die Öffnungsbegrenzung ist keine Überlastsicherung und ersetzt in vielen Anwendungsfällen nicht den Türstopper.

Nur für TS 90 Impulse EN 3.

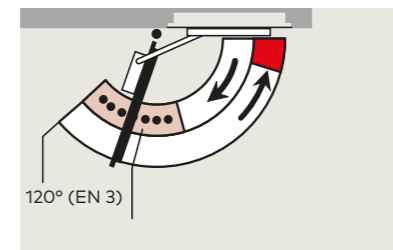

WN 053 247 51532, 08/17
Technische Änderungen vorbehalten



TS 90 Impulse EN 3/4

dormakaba Deutschland GmbH
DORMA Platz 1
58256 Ennepetal
T: +49 2333 793-0
F: +49 2333 793-49 50
www.dormakaba.com

dormakaba Schweiz AG
Lerchentalstrasse 2a
9016 St. Gallen
T: +41 848 85 86 87
info.ch@dormakaba.com
www.dormakaba.ch

dormakaba Austria GmbH
Ulrich-Bremi-Straße 2
3130 Herzogenburg
T: +43 432782 808-0
www.dormakaba.at

High-Tech für den globalen Markt

Der TS 90 Impulse verbindet technische Überlegenheit mit ausgezeichnete Wirtschaftlichkeit und fortschrittliches Design mit komfortabler Funktionalität – auf Basis der herzförmigen Nockenscheibe.

Durch seine vielfältigen Montagemöglichkeiten und seine zuverlässige Funktion wird er praktisch allen Anforderungen gerecht.

Zertifiziert nach ISO 9001

Vorteile Punkt für Punkt

Für den Handel

- Einzigartige Nockenscheibentechnologie für das Basissegment, geprüft nach EN 1154.
- Einfache Lagerhaltung durch Komplettverpackung.
- Eröffnung neuer Märkte durch das Setzen neuer Standards.

Für den Verarbeiter

- Einfache Montage ohne Montageplatte.
- Sowohl DIN-L als auch DIN-R geeignet.
- Vier Montagemöglichkeiten mit einer Variante.
- Langlebigkeit durch bewährte Qualität.

Für den Planer

- Bewährte Technologie der herzförmigen Nockenscheibe.
- Wirtschaftlicher Gleitschienen-Türschließer für den Innentürbereich.

Für den Anwender/Benutzer

- Hoher Begehkomfort und voll kontrolliertes Schließen.
- Optimale Anpassung der Schließgeschwindigkeit durch zwei Regulierventile.
- Optional mit Rastfeststellung und Öffnungsbegrenzung.

Daten und Merkmale		TS 90 Impulse
Schließkraft	Größe	EN 3/4
Allgemeine Türen ¹⁾	≤ 1100 mm	●
Außentüren, nach außen öffnend ¹⁾		-
Feuer- und Rauchschutztüren ¹⁾	≤ 1100 mm	●
Gleiche Ausführung für DIN-L- und DIN-R		●
Gleitschiene		●
Schließgeschwindigkeit über zwei Ventile unabhängig voneinander stufenlos einstellbar		●
Öffnungsbegrenzung mechanisch		○
Schließverzögerung		-
Feststellung		○
Gewicht in kg		1,7
Abmessungen in mm	Länge	246
	Bautiefe	46
	Höhe	57
Türschließer geprüft nach EN 1154		●
CE-Kennzeichnung für Bauprodukte		●

¹⁾ Für besonders schwere Türen und für Türen, die gegen Winddruck schließen müssen, empfehlen wir TS 93.

● ja - nein ○ Option



Momentenverlauf

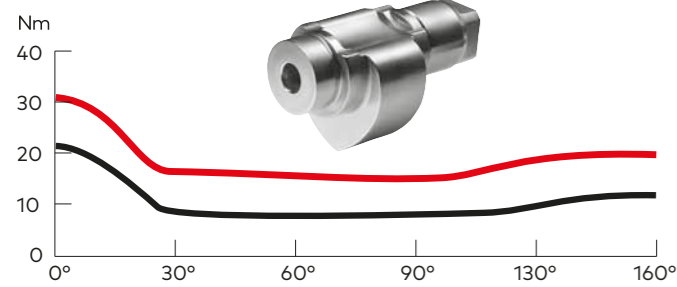

Die herzförmige Nockenscheibe und der Lineartrieb des TS 90 Impulse sorgen für eine leichte Betätigung der Tür durch ein stark abfallendes Öffnungsmoment. So haben selbst Kinder, alte Menschen und Behinderte keine Mühe mehr, Türen zu öffnen. Benutzerfreundliches und zugleich zuverlässiges Schließen durch erst in der Endphase ansteigendes Schließmoment. (Schließkraft EN 3)

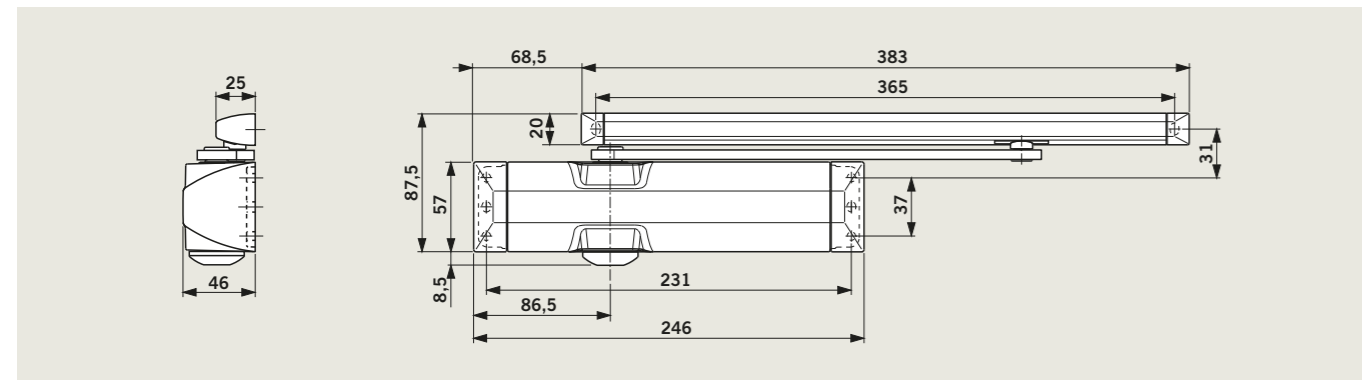

Montage auf der Bandseite

(Beispiel: DIN-L-Tür, DIN-R-Tür spiegelbildlich)

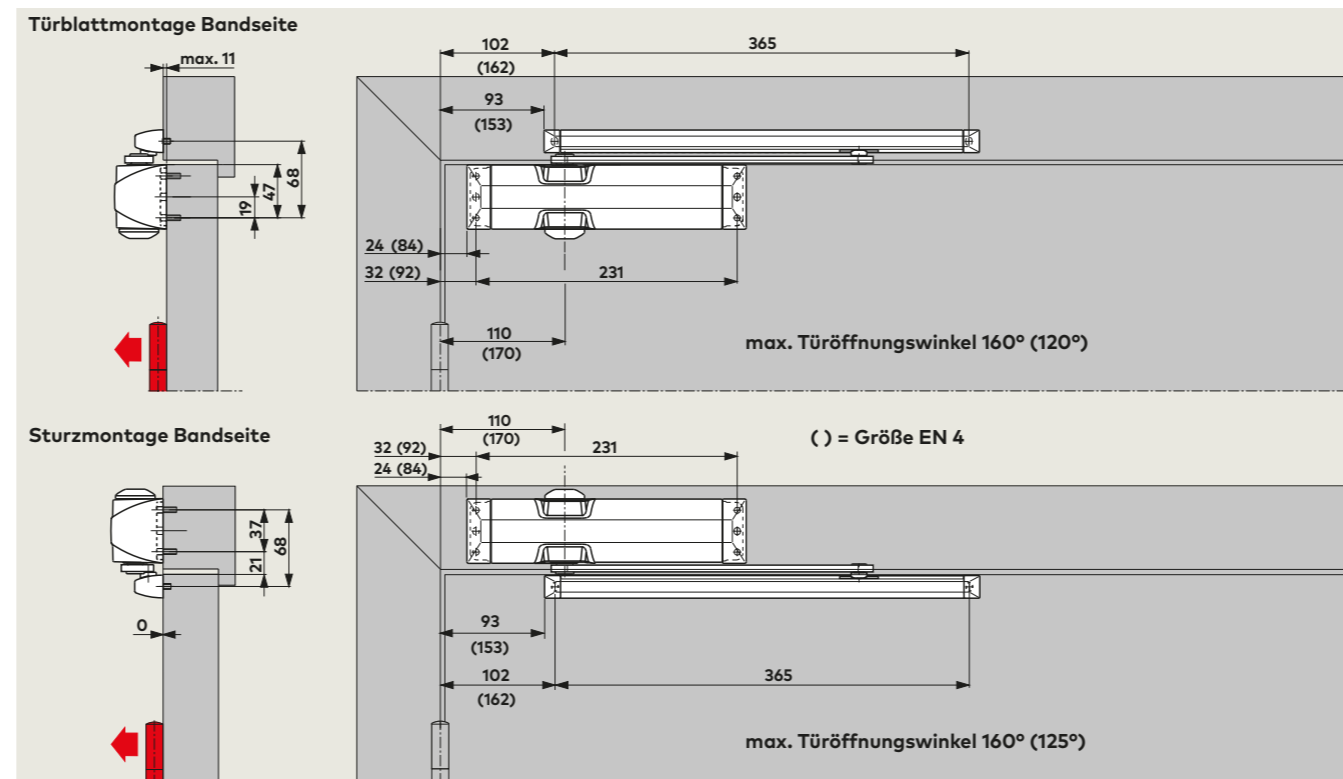

Abhängig von den baulichen Gegebenheiten ist der Türöffnungswinkel begrenzt. Es empfiehlt sich, die Öffnungsbegrenzung zu verwenden oder einen Türstopper zu setzen. Bei Feuer- und Rauchschutztüren muss ein Türstopper gesetzt werden.

Montage auf der Bandgegenseite

(Beispiel: DIN-R-Tür, DIN-L-Tür spiegelbildlich)

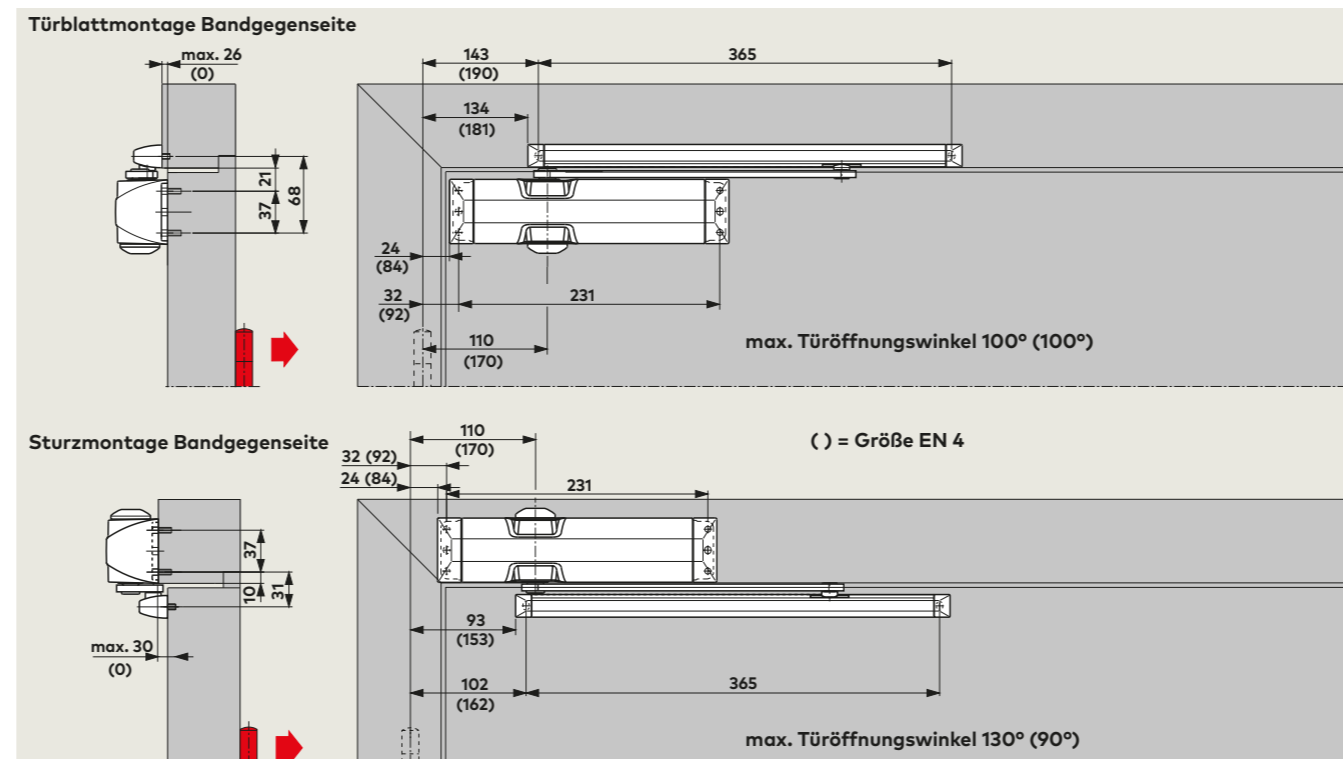

Abhängig von den baulichen Gegebenheiten ist der Türöffnungswinkel begrenzt. Es empfiehlt sich, die Öffnungsbegrenzung zu verwenden oder einen Türstopper zu setzen.

Zubehör

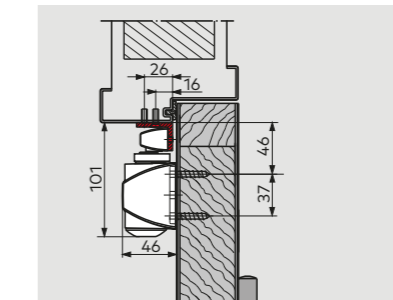

Sturzfutterwinkel

Zum Anbringen der Gleit-schiene an Türrahmen mit tiefem Sturz bei Montage auf der Bandgegenseite.

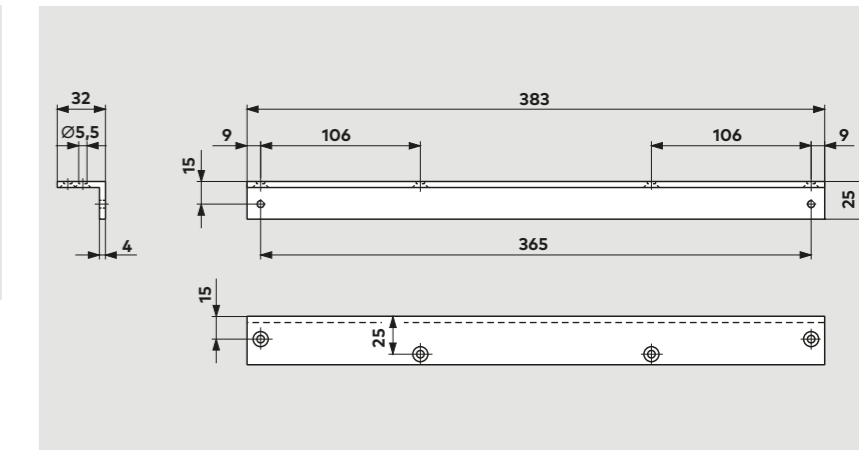

Lieferumfang und Zubehör

	Gleitschienen-Türschließer TS 90 Impulse	Sturzfutterwinkel	Öffnungsbegrenzung	Rastfeststelleinheit
	Größe EN 3/4	100030xx	10002000	10002100
Gleitschiene		102004xx	Δ	Δ

Bestell-Nummer:

- = Schließer mit Gleitschiene, komplett
- Δ = Zubehör

Farbe

- silberfarbig
- weiß (vgl. RAL 9016)

xx

- 01
- 11

Ausschreibungstext

Universal-Gleitschienen-Türschließer mit Lineartrieb und stark abfallendem Öffnungsmoment, einstellbarer Schließgeschwindigkeit in zwei voneinander unabhängigen Bereichen.

Zubehör

- Sturzfutterwinkel
- Rastfeststelleinheit
- Öffnungsbegrenzung

Farbe

- silberfarbig
- weiß (vgl. RAL 9016)

Fabrikat

TS 90 Impulse EN 3/4

Schließkraft Größe EN 3/4, DIN-links und DIN-rechts verwendbar.

Geprüft nach EN 1154.