



TS 71

Die preiswerte Lösung für die Standardtür

Mit dem TS 71 hat dormakaba einen Türschließer entwickelt, der die ClassicLine-Serie optimal abrundet. Er überzeugt durch seine einfache und schnelle Montage und seinen marktgerechten Preis. Die Anpassung der Schließkraft an die jeweilige Türgröße erfolgt über das Drehen des Scharniers.

Zertifiziert nach ISO 9001

Vorteile Punkt für Punkt

Für den Handel

- Flexibilisierung der Lagerhaltung durch einheitliches Gestänge der ClassicLine-Serie.
- Ergänzung der ClassicLine-Serie um eine preiswerte Ausführung für die Standardtür.

Für den Verarbeiter

- Sowohl für DIN-L- als auch für DIN-R-Türen geeignet.
- Einfache und schnelle Montage.

Für den Planer

- Kostengünstig und zuverlässig.
- Kompakte Bauform und zeitloses Design.

Für den Anwender/Benutzer

- Konstanter und von Temperaturschwankungen nahezu unabhängiger Schließablauf.
- Optimale Anpassung der Schließgeschwindigkeit durch 2 Regulierventile.
- Sicheres Schließen durch einstellbaren Endschlag.

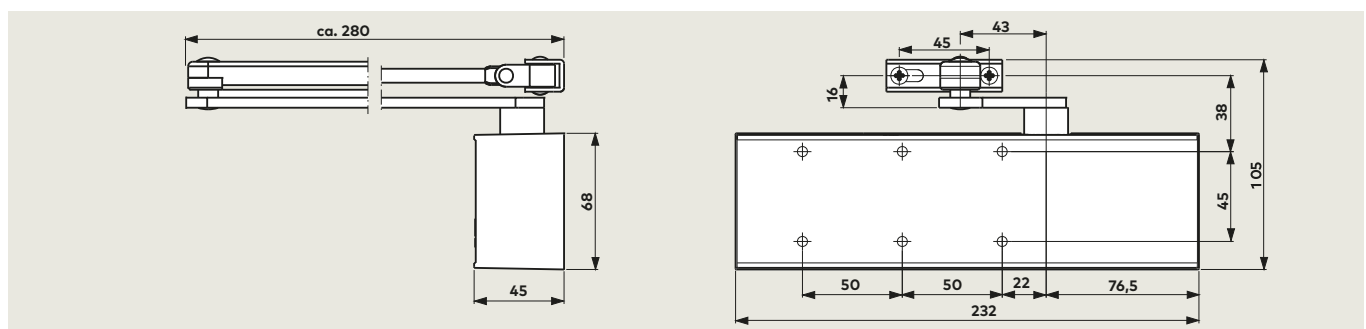
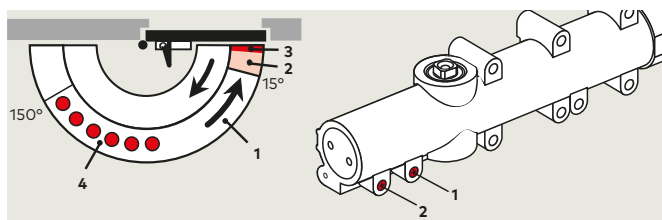

Daten und Merkmale		TS 71
Schließkraft einstellbar (über Gestängescharnier)	Größe	EN 3/4
Allgemeine Türen	≤ 1100 mm ¹⁾	●
Außentüren, nach außen öffnend		-
Feuer- und Rauchschutztüren		●
Gleiche Ausführung für DIN-L und DIN-R		●
Gestänge	Standard	●
	Gleitschiene	-
Schließgeschwindigkeit über 2 Ventile unabhängig voneinander stufenlos einstellbar	180° – 15°	●
	15° – 0°	
Endschlag stufenlos einstellbar (über Gestänge)		●
Öffnungsdämpfung		-
Schließverzögerung		-
Feststellung		○
Gewicht in kg		1,2
Abmessungen in mm	Länge	232
	Bautiefe	45
	Höhe	68
Türschließer geprüft nach EN 1154		●
CE-Kennzeichnung für Bauprodukte		●

● ja – nein ○ Option

¹⁾ Bei Parallelarmmontage beträgt das Schließmoment ca. 20 Nm (für Türen bis 950 mm)

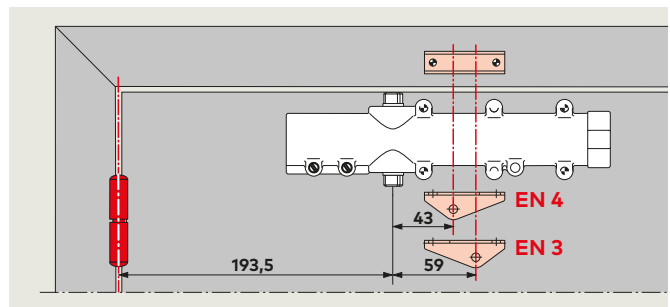

Schließkräfteeinstellung

Die Größenanpassung des Schließers auf die jeweilige Türbreite erfolgt beim TS 71 einfach durch Drehen des Gestängescharniers.

Türbreite Einstellung auf Größe

≤ 900	EN 3
≤ 1100	EN 4

Serienmäßige und optionale Funktionen

- 1 Stufenlos einstellbare Schließgeschwindigkeit im Bereich von 180° – 15°
- 2 Stufenlos einstellbare Schließgeschwindigkeit im Bereich von 15° – 0°
- 3 Endschlag
- 4 Feststellbereich bei Ausführung mit Rastfeststellarm (Option)

Türblattmontage Bandseite

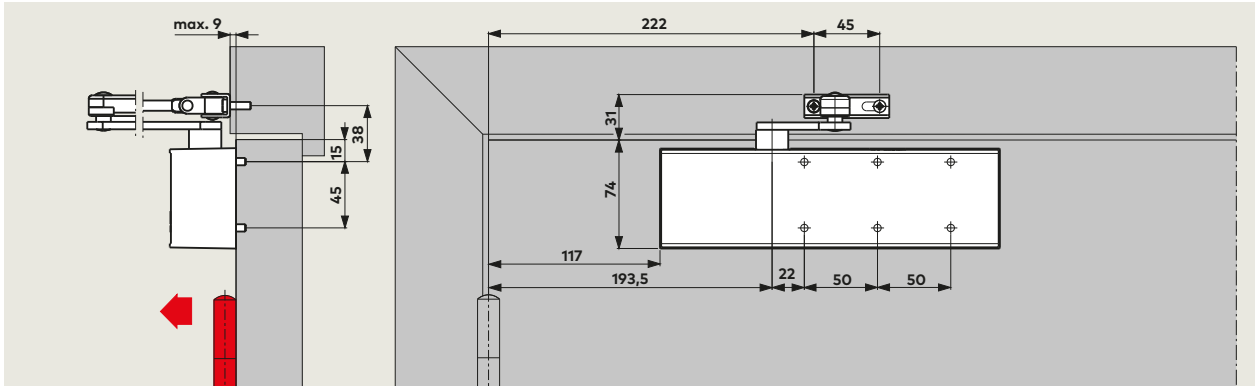

Beispiel: DIN-L-Tür, DIN-R-Tür spiegelbildlich

Sturzmontage Bandgegenseite

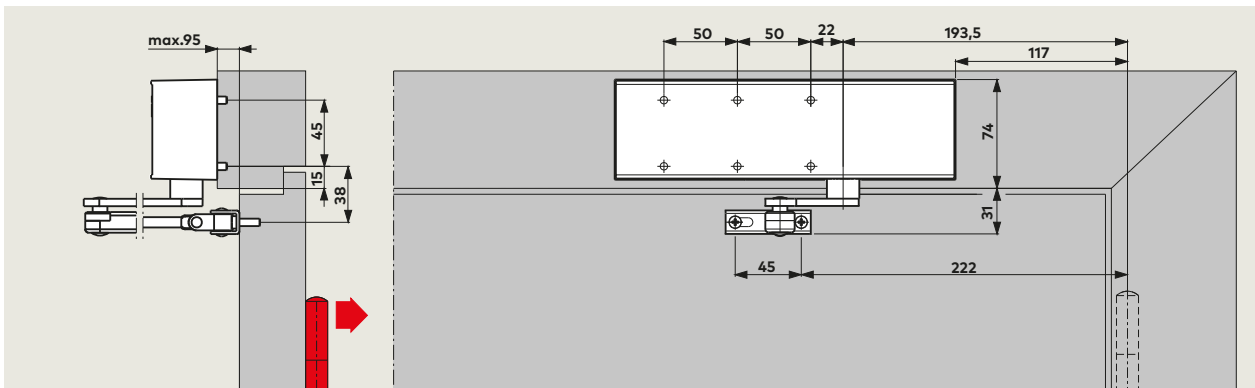

Beispiel: DIN-L-Tür, DIN-R-Tür spiegelbildlich

Zubehör

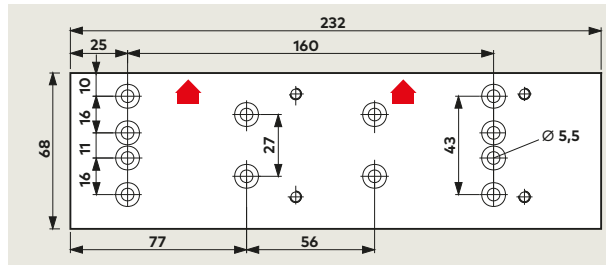
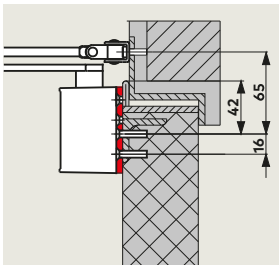

Montageplatte zur Befestigung an Türen, bei denen keine Direktbefestigung möglich ist. Lochgruppe gemäß Beiblatt 1 zur DIN EN 1154.

Lieferumfang und Zubehör

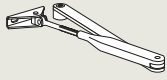
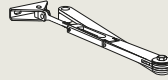
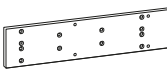
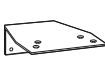
Türschließer	Normalgestänge	Rastfeststellarm	Montageplatte	Befestigungswinkel für Parallelarmmontage	xx	Farbe
						
Größe EN 3/4 222121xx	<input type="checkbox"/> 220023xx	<input type="checkbox"/> 220025xx	220021xx	280066xx		
	<input checked="" type="checkbox"/>	<input checked="" type="checkbox"/>	<input checked="" type="checkbox"/>	<input checked="" type="checkbox"/>		<input checked="" type="checkbox"/> Schließer separat <input type="checkbox"/> Gestänge separat <input type="checkbox"/> Zubehör

Ausschreibungstext

Zahntrieb-Türschließer mit einstellbarer Schließkraft, Größe EN 3 und 4, einstellbarer Schließgeschwindigkeit in zwei voneinander unabhängigen Bereichen und einstellbarem Endschlag.

DIN-links und DIN-rechts verwendbar.
Geprüft nach EN 1154.

Ausführung

- mit Normalgestänge
- mit Rastfeststellarm

Zubehör

- Montageplatte
- Befestigungswinkel für Parallelarmmontage

Farbe

- Silberfarbig
- Dunkelbraun
- Weiß (vgl. RAL 9010)
- Weiß (vgl. RAL 9016)
- Sonderfarbe ____ (vgl. RAL ____)

Fabrikat dormakaba TS 71



www.dormakaba.com

WN 051 802 51532, 08/17
Technische Änderungen vorbehalten.

dormakaba Deutschland GmbH
DORMA Platz 1
58256 Ennepetal
T: +49 2333 793-0
F: +49 2333 793-49 50
www.dormakaba.com

dormakaba Schweiz AG
Lerchentalstrasse 2a
9016 St. Gallen
T: +41 848 85 86 87
info.ch@dormakaba.com
www.dormakaba.ch

dormakaba Austria GmbH
Ulrich-Bremi-Straße 2
3130 Herzogenburg
T: +43 432782 808-0
www.dormakaba.at